

EXPORT 60 S

SISTEMA PER SERRAMENTI SCORREVOLI IN ALLUMINIO



MIA
SERRAMENTI

PARTNER



all.co



EXPORT 60 S

Sistema per serramenti scorrevoli in alluminio

EXPORT 60 S è un sistema per la costruzione di porte e finestre scorrevoli sviluppato da All.co per soluzioni caratterizzate da leggerezza e facilità di montaggio. Le prestazioni del sistema sono di assoluta eccellenza per la tenuta agli agenti atmosferici e questo lo rende adatto ad un utilizzo in tutte le zone geografiche italiane.

La robustezza del sistema facilita la realizzazione di superfici vetrate di buone dimensioni con portate fino a 180 kg per anta.

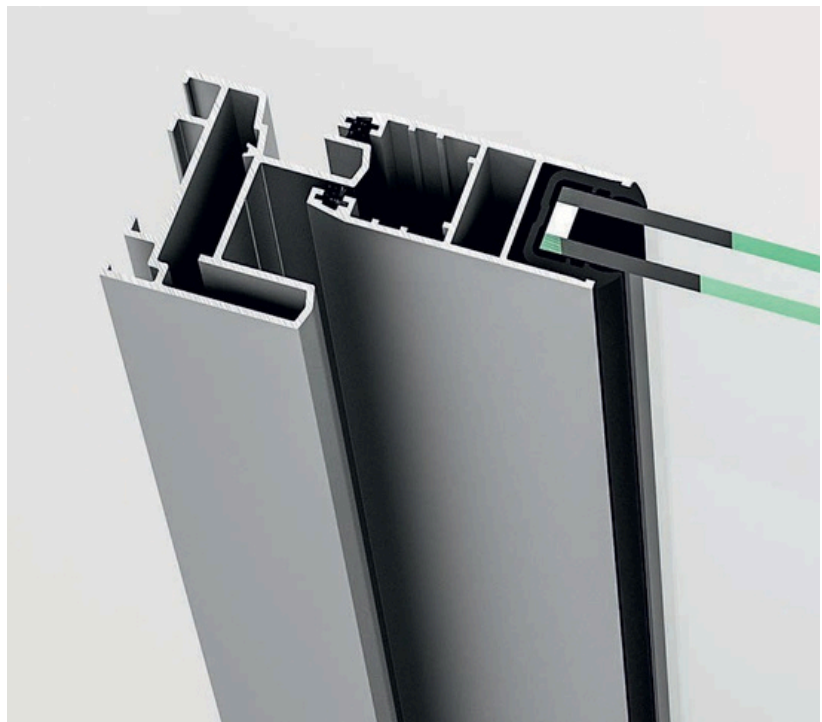

Dati tecnici del sistema **EXPORT 60 S**

Profondità Telaio	53 mm
Profondità anta	28 mm
Vetrazione massima	18 mm
Assemblaggio	45°
Camera accessori	personalizzata
Portata massima per anta	90 kg

PRESTAZIONI

Permeabilità all'aria
CLASSE 4

Tenuta all'acqua
CLASSE E750

Resistenza al vento
CLASSE C4

VANTAGGI DEL SISTEMA

Possibilità di specchiature medio-grandi
Facilità di montaggio
Ridotti sforzi di manovra
Ampia personalizzazione delle finiture
Accessori di vasta reperibilità e personalizzazione
Versatilità di tipologie costruttive